

КОНТЕЙНЕР МУСОРНЫЙ Р-001

Контейнер для твердых бытовых отходов Р-001 (Рисунок 1) объемом 12 м³ предназначен для сбора и транспортирования строительного, бытового мусора к месту утилизации, а также для перемещения сыпучих материалов.



Рис.1 – Общий вид контейнера

Габаритные размеры контейнера приведены на чертеже (Рисунок 2).



Рис.2- Габаритные размеры контейнера

ОСНОВНЫЕ ТЕХНИЧЕСКИЕ ХАРАКТЕРИСТИКИ

Наименование показателя	Значение параметра
Габаритные размеры	
Длина (мм)	4140
Ширина (мм)	2400
Высота (мм)	1400
Объем (м ³)	12
Вес контейнера (кг), не более	2000
Защитное покрытие	Грунтовка 2 слоя ГФ 021 ТУ РБ 500021625.096, эмаль ПФ-115 ГОСТ 6465. Толщина покрытия не менее 55 мкм. Цвет согласно требованиям заказчика
Толщина листа (мм)	3
Толщина листа дна (мм)	4
Гарантия	1 год

Погрузка, разгрузка и транспортирование контейнеров производится специальными грузовиками, имеющими мультилифтовое подъемно-транспортное оборудование (Рисунок 3).

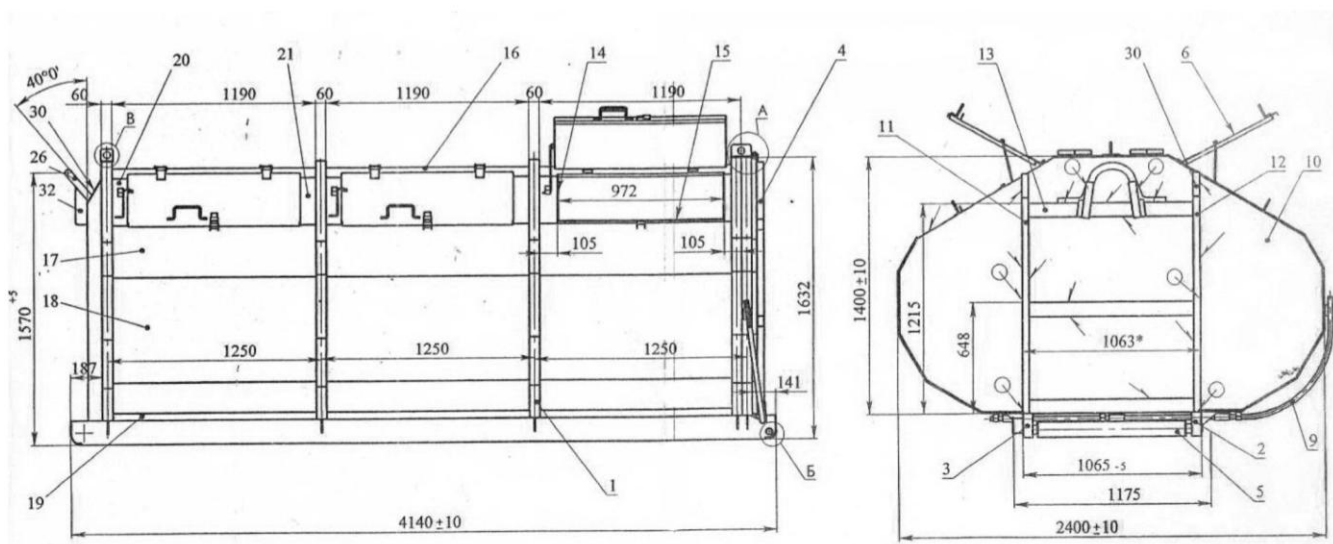

Рис.3- Погрузка, разгрузка и транспортирование контейнера

Постоянный рост объемов бытовых отходов сказывается на скорости заполнения мусороборочных контейнеров. Вариантом решения проблемы переполненности контейнеров на площадках для сбора ТБО может стать замена целой группы маленьких контейнеров объемом 0,75 м³ одним большим. Контейнер объемом 12 м³, имеющий шесть погрузочных люков с крышками, обслуживается автомобилем с мультилифтовое подъемно-транспортным оборудованием.

Мусоровоз, оборудованный мультилифтовым подъемно-транспортным оборудованием, работает по следующей схеме: порожний контейнер выгружает на площадку, а наполненный - затаскивает на шасси. Процесс загрузки происходит таким образом: автомобиль без помощи сторонней грузоподъемной техники отрывает контейнер от земли, захватывая крюковым механизмом за его «стыковочное ухо» и подкатывает на роликах к шасси, а затем затаскивает на стационарную раму, смонтированную на колесной базе автомобиля. Всем процессом, включающим транспортировку, погрузку и выгрузку контейнера, управляет водитель непосредственно из кабины транспортного средства (при наличии у него удостоверения оператора крано-манипуляторной установки). Время, затрачиваемое на операцию по погрузке/выгрузке бункера, составляет около 200 сек.

С загруженным контейнером мусоровоз следует к пункту перегрузки.